

C | B |

POKyny PRO MONTÁŽ:

- A - nastavení systému - poloha přílačného dílu - viz. pohled
- šrouby M20 utáhnout na 280 Nm
- po 100 hod (14 ti dnech) provozu JD kontrola utažení šroubů M20 na předepsaný utahovací moment
- základní ocelové desky - žárově zinkovány

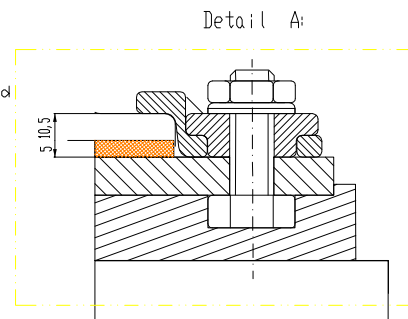

		ks			
11	ks	šroub M20x60mm, 8.8	ČSN 021103.05	DIN 933	žárově zinkováno
10	bm	kolejnice S49			
9	ks	matice M24			
8	ks	pérová podložka 26	ČSN 021740	DIN 7980	žárově zinkováno
7	ks	plochá podložka 22	ČSN 021702.15	DIN 125	žárově zinkováno
6	ks	matice M20	ČSN 021401	DIN 934	žárově zinkováno
5	kg	zář. malta DRTEC grout			typ 2 RAPID
4	ks	DRTEC 1520	DIN EN 10025	FT 52-3	žárově zinkováno
		ks			
3	ks	kotevní šroub M24x320mm	ČSN EN 24014	DIN 975	žárově zinkováno
		ks			
		ks		LUPOLEN V2520J	
		ks			170x250x15(20)
1	bm	průběžná pásnice 300x200			
Pos. množství		název	norma	materiál	poznámka
Zákazník:		Nabídka č.:		Měřítko:	
INSKY Ustí nad Labem		Zakázka č.:		Systém: DRTEC 1520	
kreslil	Datum	Jméno	Název akce:		
kontrol.			JD 2 x 207 m		
schválil			přístav Mělník		
			Výkres č.:	List	1
			Přílohy č.:	List	