

min. 320

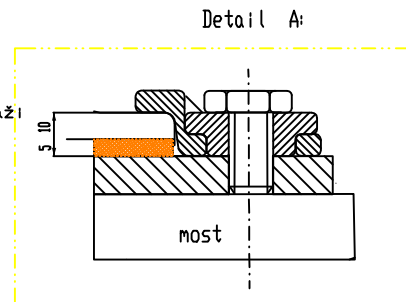

POKYNY PRO MONTÁŽ:

vrtulovitost nosníku na mosti bude vyrovnána vložením plechů pod podkladnice-vše bude přivařeno. PKD v místech svářecích prací bude řešena na místě po montáži!

4	ks	šroub M20x30 8,8	zárovň zinkováno
3	ks	svěrka DRTEC MX 1520 DIN EN 10025	
2	ks	pružná podložka pod patu kolejnice MX ZW	
1	ks	kolejnice typu R	
Zákazník: PONTEx s.r.o. Praha		Nabídka č.:	Měřítko:
		Zakázka č.:	Systém: DRTEC 1520
kreslil	Datum	Jméno	Název akce:
kontrol.			JD Drlik diskontinuální uložení kolejnice
schválil			na ocelových mostech
		Výkres č.:	List 1
		Přílohy č.:	List